

一般男子単

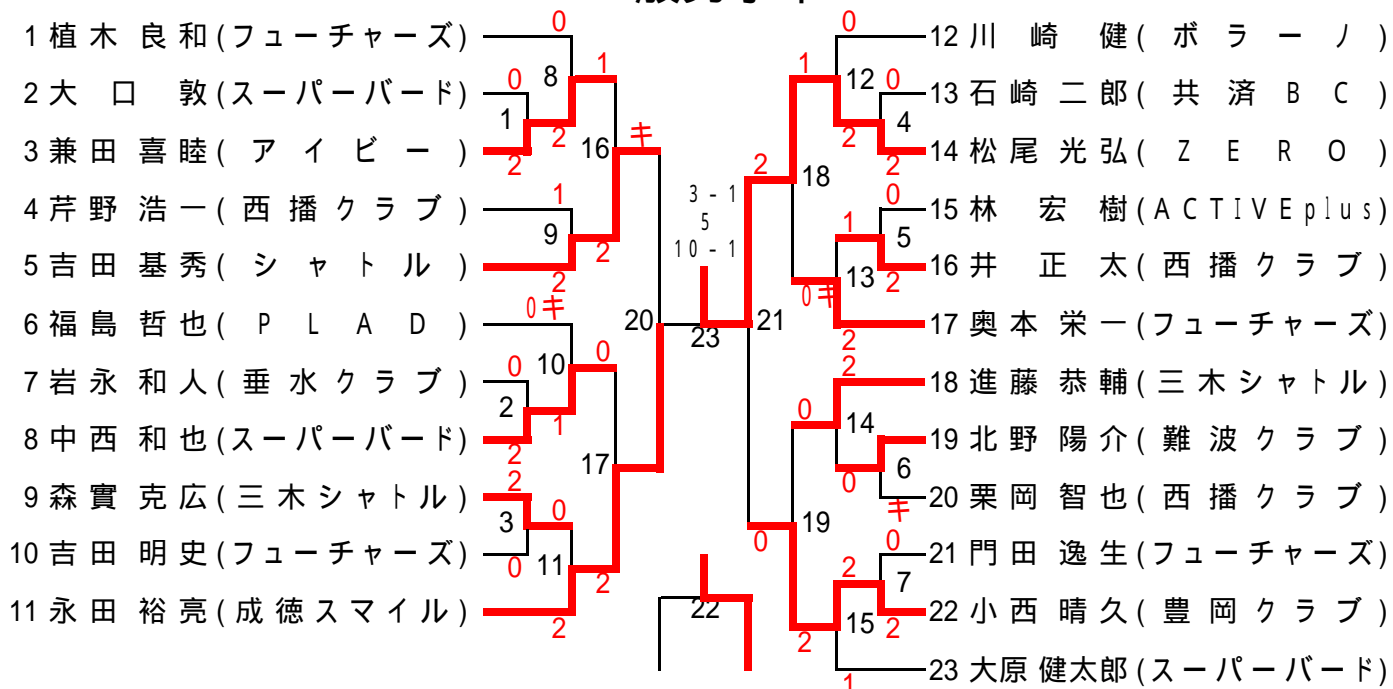

一般女子単

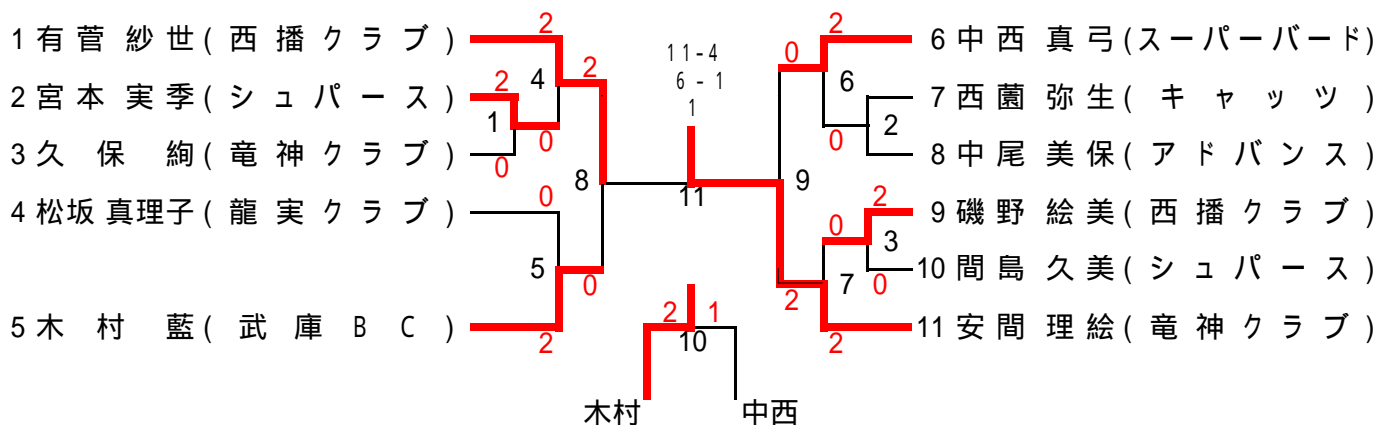

30歳男子単

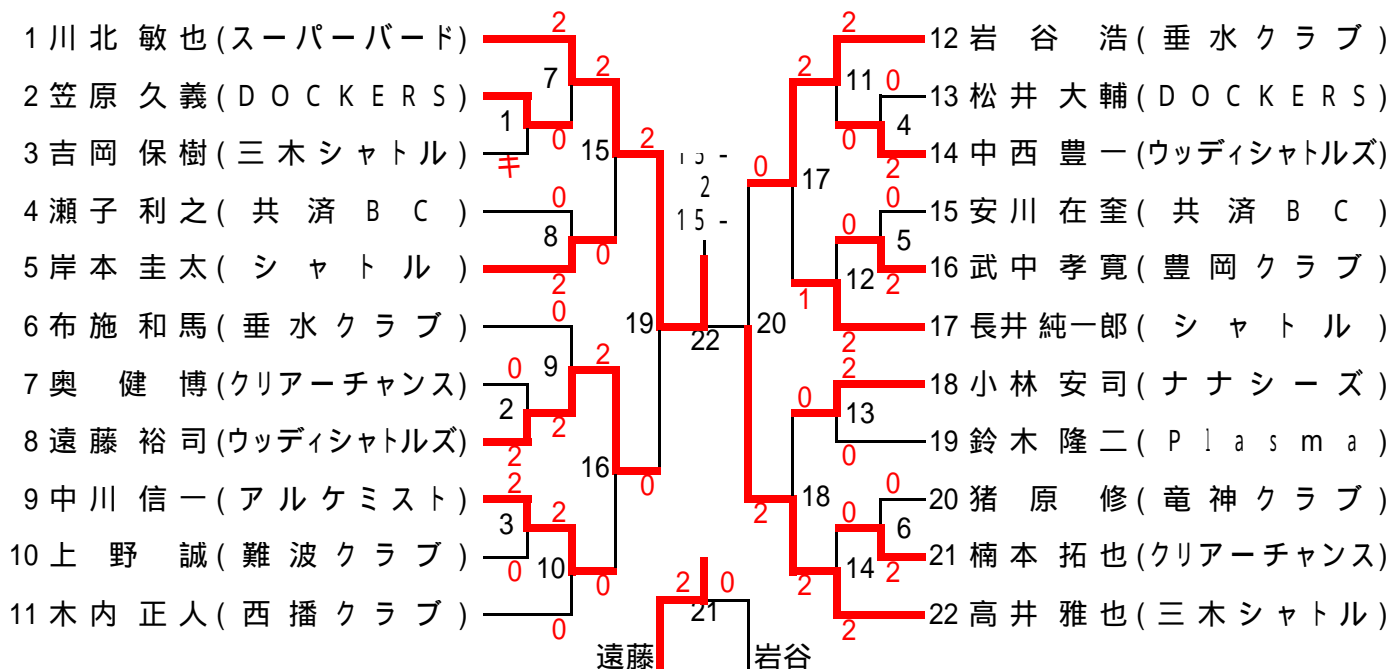

30歳以上女子単

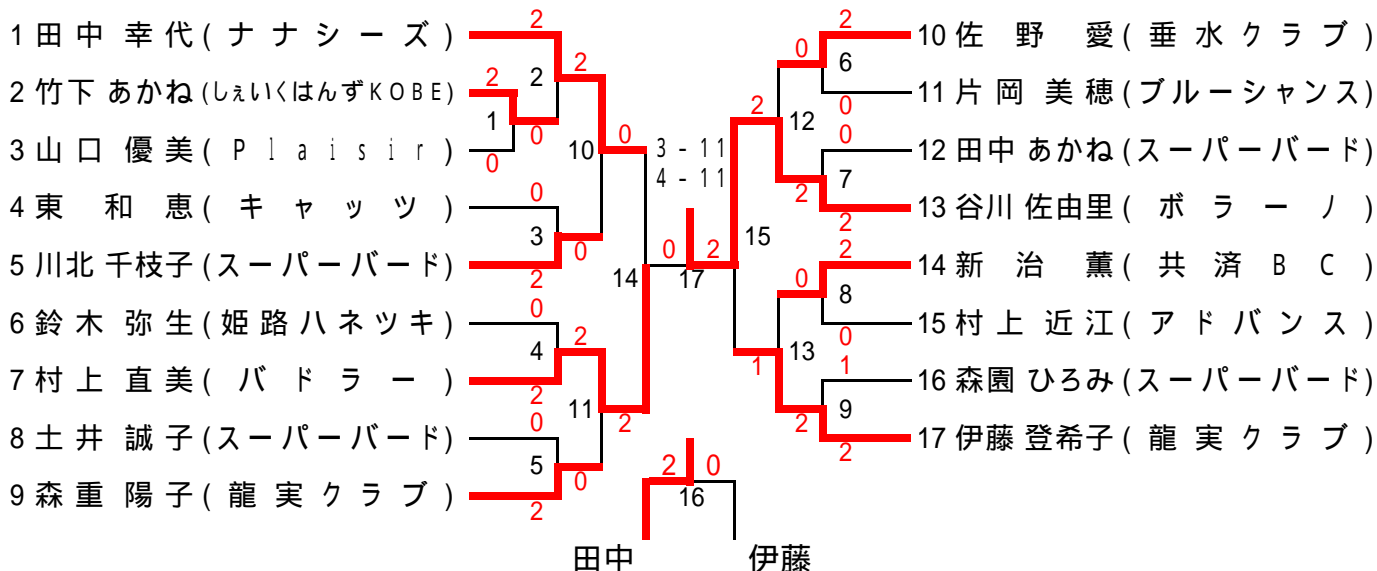

40歳以上男子単

	羽鳥 正美	家寿多 直樹	江口 武志	勝敗	順位
1 羽鳥 正美 (ブルーチャンス)	-	3 2 - 0	1 2 - 0	2 - 0	1
2 家寿多 直樹 (スーパーバード)	3 0 - 2	-	2 2 - 1	1 - 1	2
3 江口 武志 (ナナシーズ)	1 0 - 2	2 1 - 2	-	0 - 2	3

40歳以上女子単

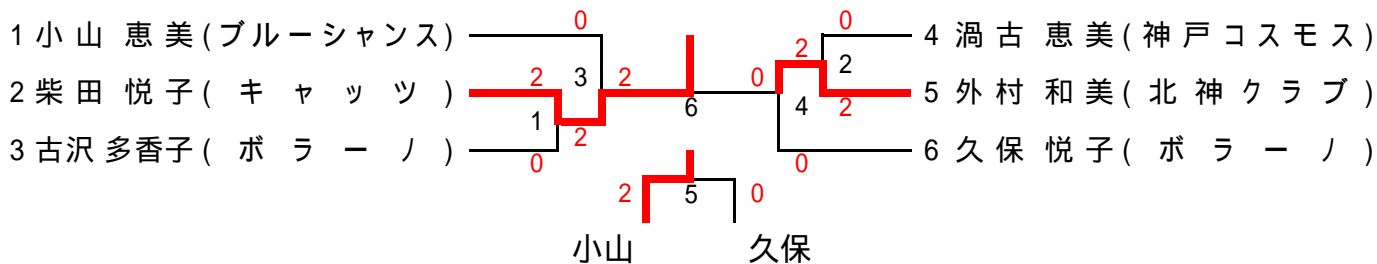

45歳以上男子単

	福水 一郎	野花 芳弘	谷川 敬次郎	勝敗	順位
1 福水 一郎 (Piyopiyo)	-	3 2 - 0	1 2 - 0	2 - 0	1
2 野花 芳弘 (フレッシュ三田)	3 0 - 2	-	2 2 - 0	1 - 1	2
3 谷川 敬次郎 (スーパーバード)	1 0 - 2	2 0 - 2	-	0 - 2	3

50・55歳以上男子単

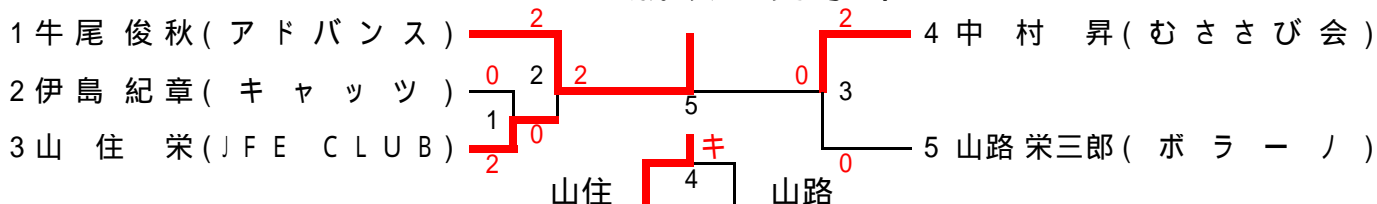

60歳以上男子単

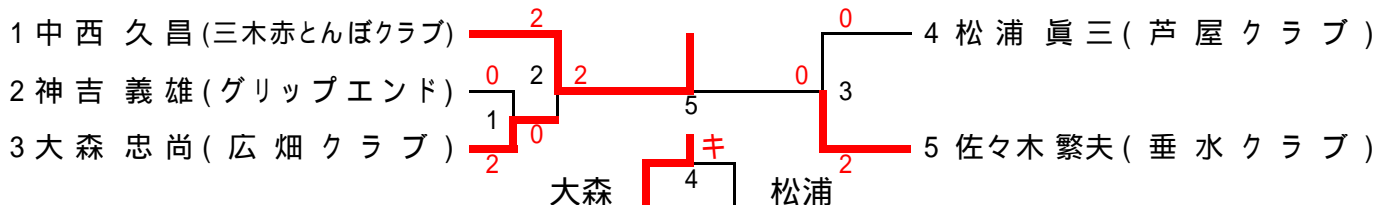

一般男子複

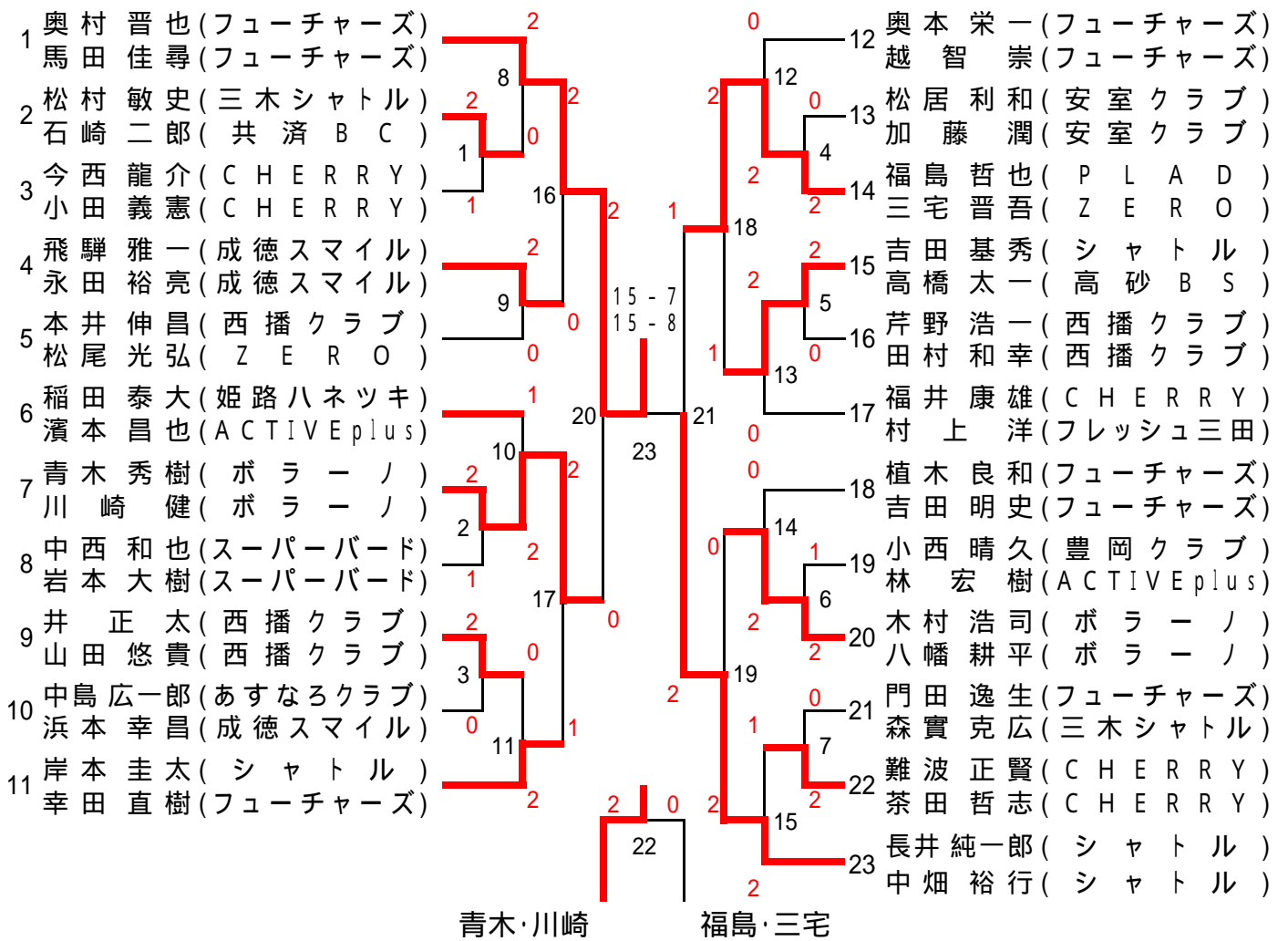

一般女子複

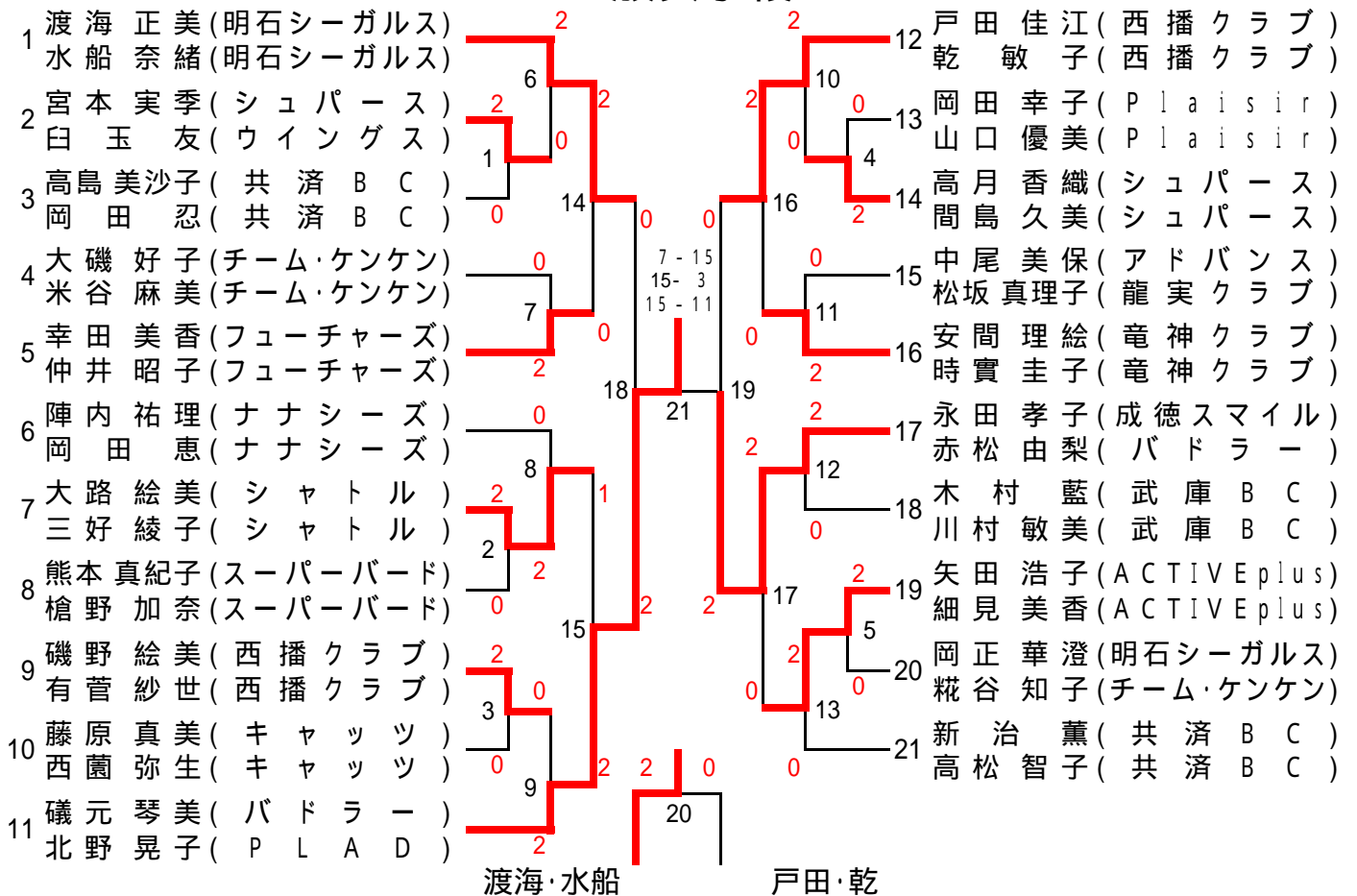

30歳以上男子複

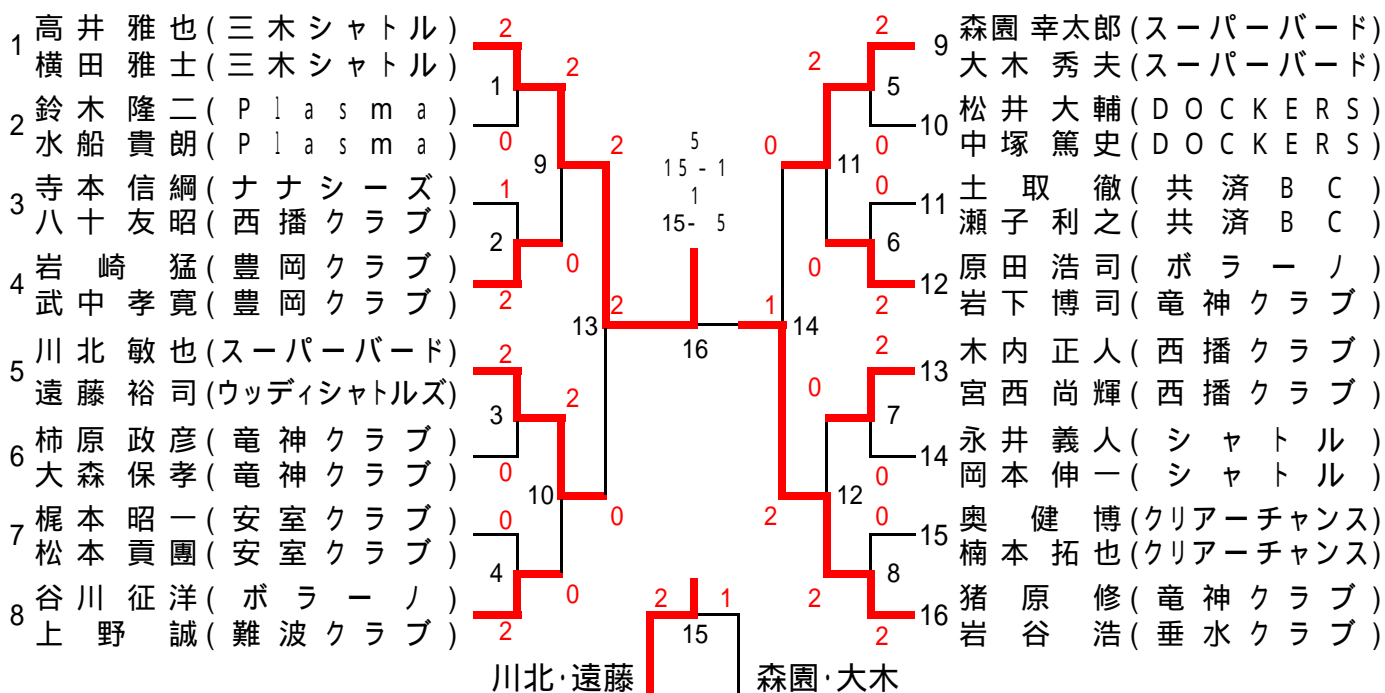

30歳以上女子複

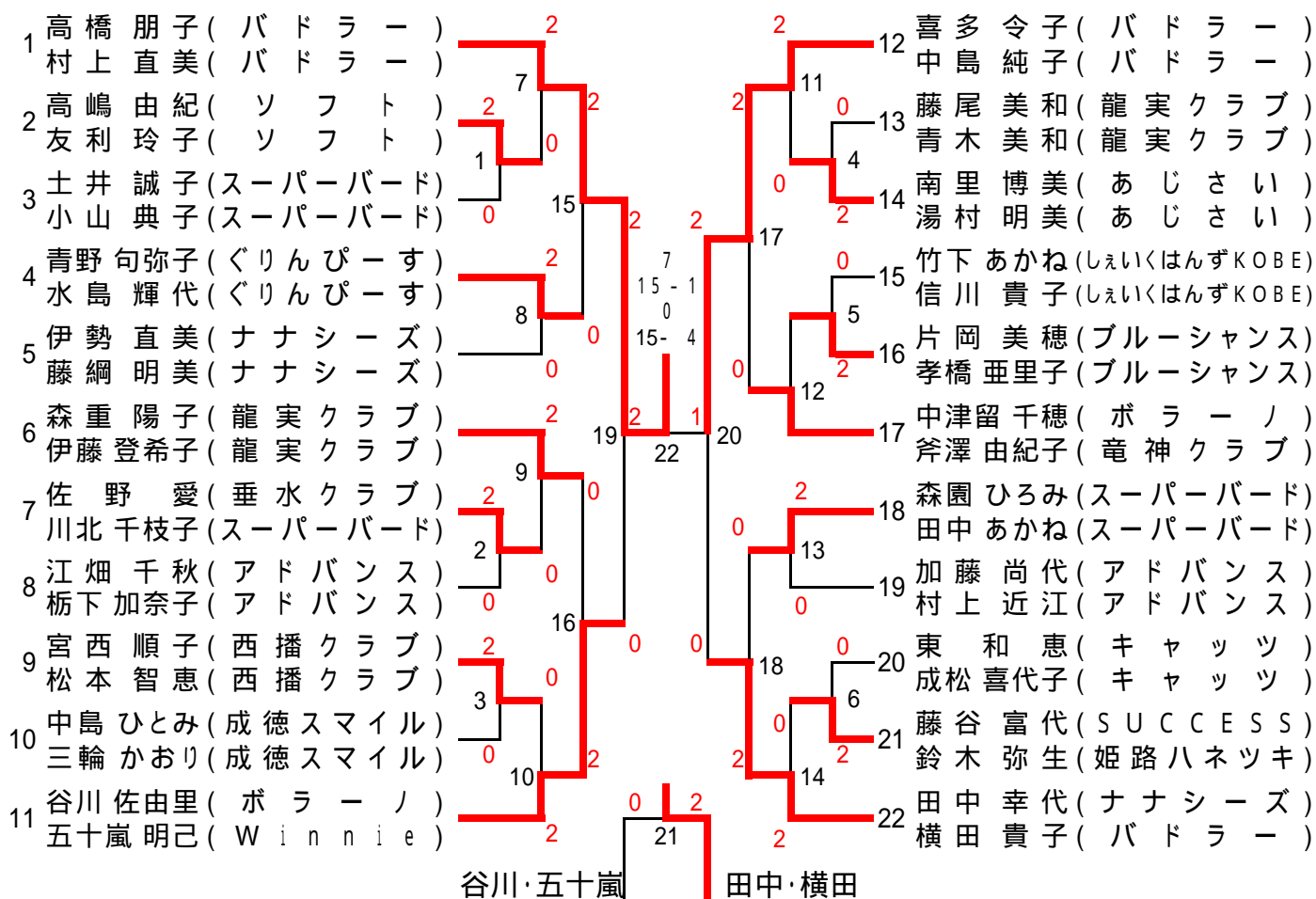

40歳以上男子複

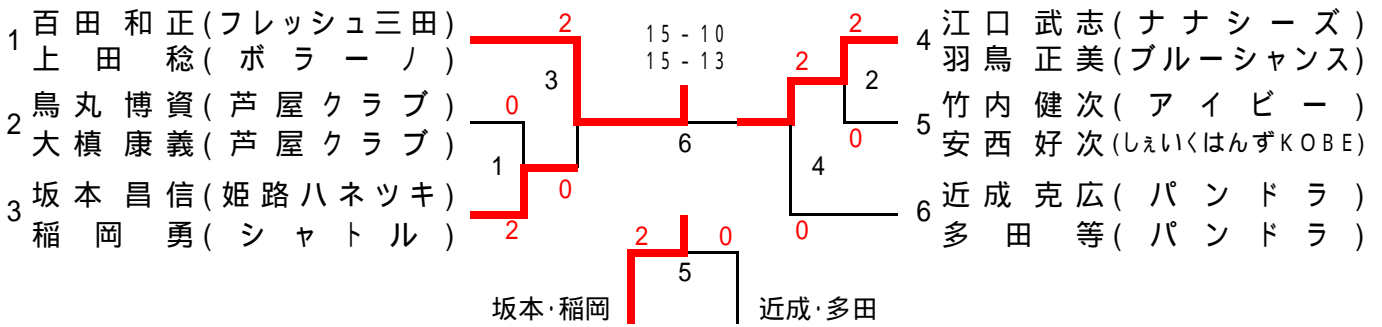

40歳以上女子複

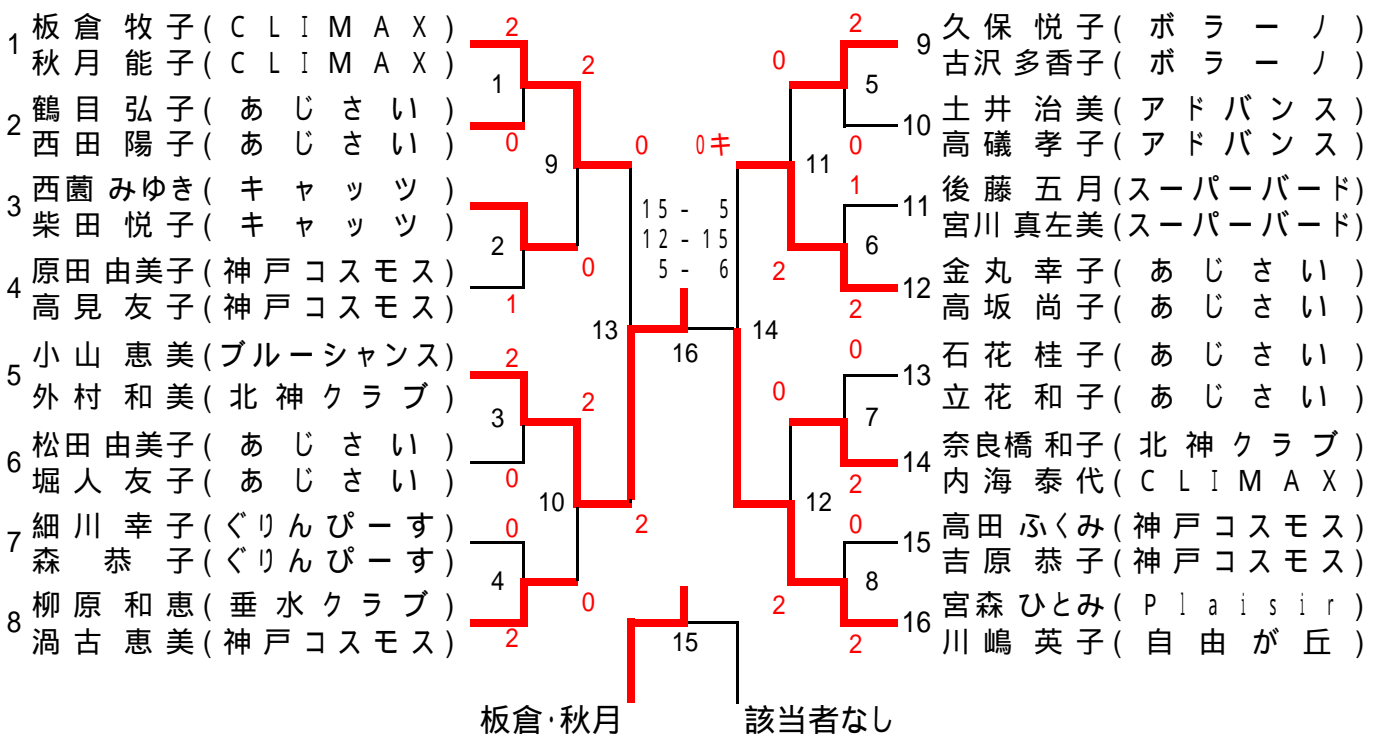

45歳以上男子複

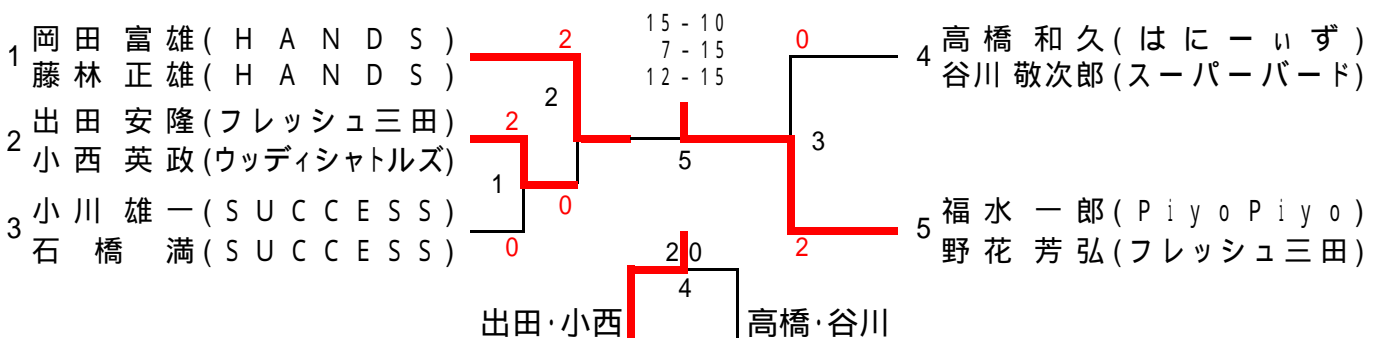

45・50歳以上女子複

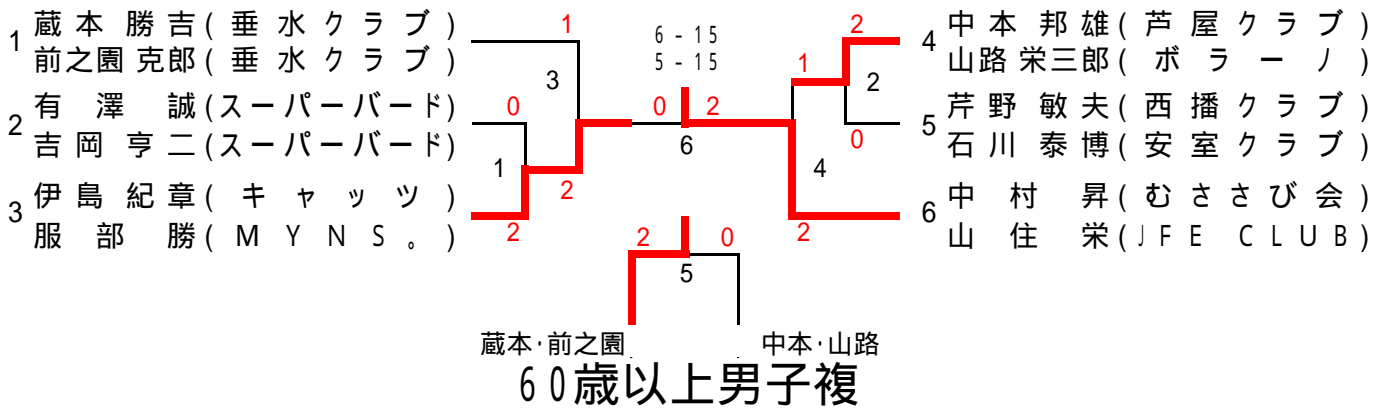
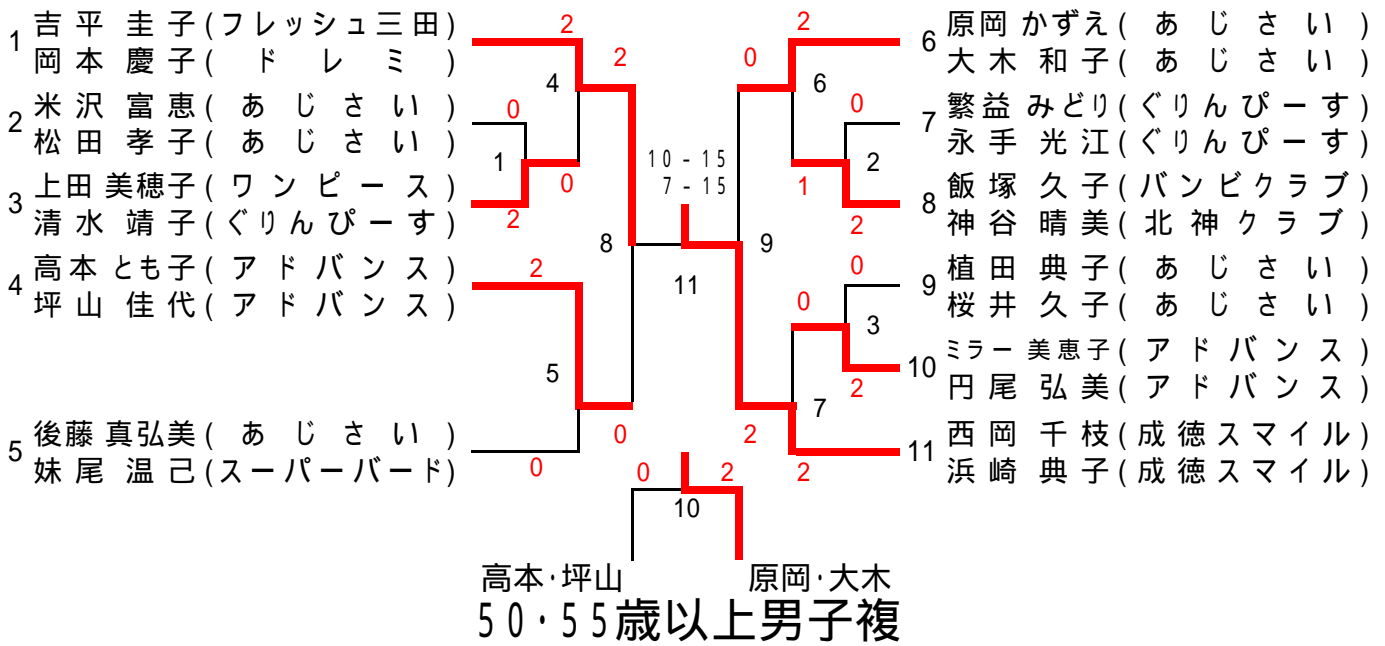

	寺園 幸好 大森 忠尚	松浦 眞三 服部 清彦	神吉 義雄 遠山 勉	勝敗	順位
1	寺園 幸好(広畑クラブ) 大森 忠尚(広畑クラブ)	3 棄権	1 棄権	0 - 2	3位
2	松浦 眞三(芦屋クラブ) 服部 清彦(パンドラ)	2 - 0 3	2 2 - 0	2 - 0	1位
3	神吉 義雄(グリップエンド) 遠山 勉(グリップエンド)	2 - 0 1	0 - 2 2	1月1日	2位